

J-BS 400

Bandschleifer



Betriebsanleitung

1

Inhaltsverzeichnis



1	Inhaltsverzeichnis	Seite 02
2	Hinweise zur Anleitung	Seite 03
3	Sicherheitshinweise.....	Seite 04
4	Gewährleistung/ Kennzeichnung	Seite 06
5	Bedienung/ Betrieb/ Pflege	Seite 07
6	Telefax-Vordruck.....	Seite 13

2

Hinweise zur Anleitung



Dieses Handbuch ist für den Bediener dieses Gerätes die Grundlage zur einwandfreien Bedienung, Pflege und Wartung.

Wichtige Anweisungen, die die Sicherheit und den Betriebsschutz betreffen, sind besonders hervorgehoben.

Es bedeuten:

VORSICHT!

Arbeits- und Betriebsverfahren, die genau einzuhalten sind, um eine Gefährdung von Personen auszuschließen.

ACHTUNG!

Arbeits- und Betriebsverfahren, die genau einzuhalten sind, um Beschädigungen oder Zerstörungen am Gerät zu vermeiden.

INFORMATION!

Technische Informationen, die der Bediener des Gerätes besonders beachten muss.

Die bildlichen Darstellungen sind kapitelweise durchlaufend nummeriert. Teilweise sind Bilder mit einer Legende versehen. Im Textteil eingefügte Hinweise auf Bilder z. B. (5.1/2) bedeuten:

5.1 = Bild 5.1

2 = Position 2 der Legende zum Bild.

Bei technischen Problemen, die in diesem Handbuch nicht angesprochen sind, steht jederzeit unsere Serviceabteilung zur Verfügung:

Telefon 0 22 04 / 8 39 - 0

Telefax 0 22 04 / 8 39 - 86

INFORMATION!

www.joke.de

Im Internet finden Sie Ersatzteillisten und Betriebsanleitungen zu unseren Produkten.

3

Sicherheitshinweise



Das Gerät ist gebaut nach dem Stand der Technik und den anerkannten sicherheitstechnischen Regeln. Dennoch können bei seiner Verwendung Gefahren für Leib und Leben des Benutzers oder Dritter bzw. Beeinträchtigungen des Gerätes und anderer Sachwerte entstehen.

ACHTUNG!

- (1) **Gerät nur in technisch einwandfreiem Zustand sowie bestimmungsgemäß, sicherheits- und gefahrenbewusst unter Beachtung der Betriebsanleitung benutzen! Insbesondere Störungen, die die Sicherheit beeinträchtigen können, umgehend selbst beseitigen oder beseitigen lassen.**

Das Gerät ist ausschließlich zum Schleifen mit den im JOKE®-Katalog „Oberflächen-Endbearbeitung“ aufgeführten und zugelassenen Werkzeugen bestimmt. Eine andere oder darüber hinausgehende Benutzung gilt als nicht bestimmungsgemäß. Für hieraus resultierende Schäden haftet der Hersteller nicht. Das Risiko trägt allein der Anwender.

Zur bestimmungsgemäßen Verwendung gehören auch das Beachten der Betriebsanleitung und die Einhaltung der Pflege- und Wartungsbedingungen.

- (2) Die Betriebsanleitung ständig am Einsatzort des Gerätes griffbereit aufbewahren.
- (3) Ergänzend zur Betriebsanleitung allgemeingültige gesetzliche und sonstige verbindliche Regelungen zur Unfallverhütung und zum Umweltschutz beachten und anweisen!

VORSICHT!

- (4) Das mit Tätigkeiten am Gerät beauftragte Personal muss vor Arbeitsbeginn die Betriebsanleitung und besonders das Kapitel Sicherheitshinweise lesen. Dies gilt in besonderem Maße für gelegentlich am Gerät tätig werdendes Personal.
- (5) Beim Auftreten von sicherheitsrelevanten Änderungen am Gerät oder des Betriebsverhaltens dieses sofort stillsetzen. Störungen beheben lassen.

ACHTUNG!

- (6) **Keine Veränderungen, An- und Umbauten am Gerät vornehmen! Dies gilt auch für den Einbau und die Einstellung von Sicherheitsvorrichtungen.**
- (7) Ersatzteile müssen den vom Hersteller festgelegten technischen Anforderungen entsprechen. Dies ist nur bei Original JOKE®-Ersatzteilen gewährleistet.

3

Sicherheitshinweise



VORSICHT!

- (8) Arbeiten an/mit dem Gerät dürfen nur von qualifiziertem, entsprechend geschultem und beauftragtem Personal durchgeführt werden. Gesetzlich zulässiges Mindestalter beachten!
- (9) Während des Arbeitens mit dem Bandschleifer Schutzbrille tragen.
- (10) Zu schulendes, anzulernendes, einzuweisendes oder im Rahmen einer allgemeinen Ausbildung befindliches Personal nur unter ständiger Aufsicht einer erfahrenen Person am Gerät tätig werden lassen!
- (11) Jede sicherheitsbedenkliche Arbeitsweise unterlassen.
- (12) Gerät nur betreiben, wenn alle Schutzeinrichtungen und sicherheitsbedingte Einrichtungen vorhanden und funktionsfähig sind.
- (13) Gerät im eingeschalteten Zustand nicht unbeaufsichtigt lassen!
- (14) Bei Funktionsstörungen Gerät sofort stillsetzen und sichern! Störungen umgehend beseitigen lassen.

4

Gewährleistung



Für jedes gelieferte JOKE®-Erzeugnis leistet Joisten & Kettenbaum im Rahmen der Vertrags- und Lieferbedingungen Gewähr für ordnungsgemäße Fertigung.

Diese Gewährleistung bezieht sich nicht auf solche Schäden, die durch normale Abnutzung, unsachgemäße Behandlung, fahrlässigen Gebrauch, Einbau von nicht Original-Ersatzteilen, ungenügender Pflege und/oder Nichtbeachtung dieses technischen Handbuches entstehen.

ACHTUNG!

Das Gerät darf nur von entsprechend eingewiesenen Personen genutzt werden. Andernfalls erlischt jede Gewährleistung entsprechend den Lieferbedingungen.

Geräte-Identifikation

Herstellerzeichen, Typbezeichnung, CE-Kennzeichnung und Seriennummer befinden sich bei Steuergeräten an der Rückseite, bei den Handstücken auf der Griffhülse.

5

Bedienung/Betrieb/Pflege



Aufschrauben der Handstücke auf den Mikromotor

ACHTUNG!

Das Handstück zuerst vorsichtig von Hand auf den Motor schrauben!

Verspürt man dabei einen Widerstand, bevor das Gewinde bis zum Anschlag eingeschraubt ist, greifen die Antriebswelle des Motors und die Kupplung des Handstückes nicht ineinander. In diesem Fall die Welle des Handstückes von Hand drehen, bis die Kupplung einrastet.

Das Handstück handfest anziehen.

ACHTUNG!

Keine Gewalt anwenden! Dies führt zur Zerstörung der Motorlagerung.

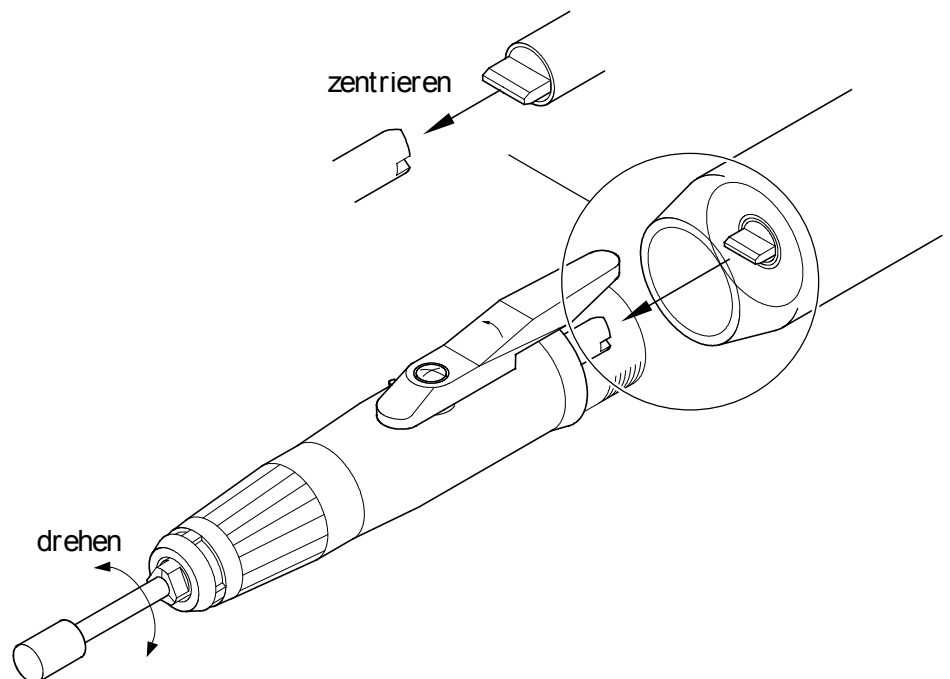

Symbolzeichnung

5

Bedienung/Betrieb/Pflege



Abschrauben der Handstücke vom Mikromotor

Die Handstücke sind mit dem Mikromotor (Ausnahme die DIPROFIL®-Handfeilmaschine) verschraubt. Zum Lösen das Handstück von Hand abschrauben.

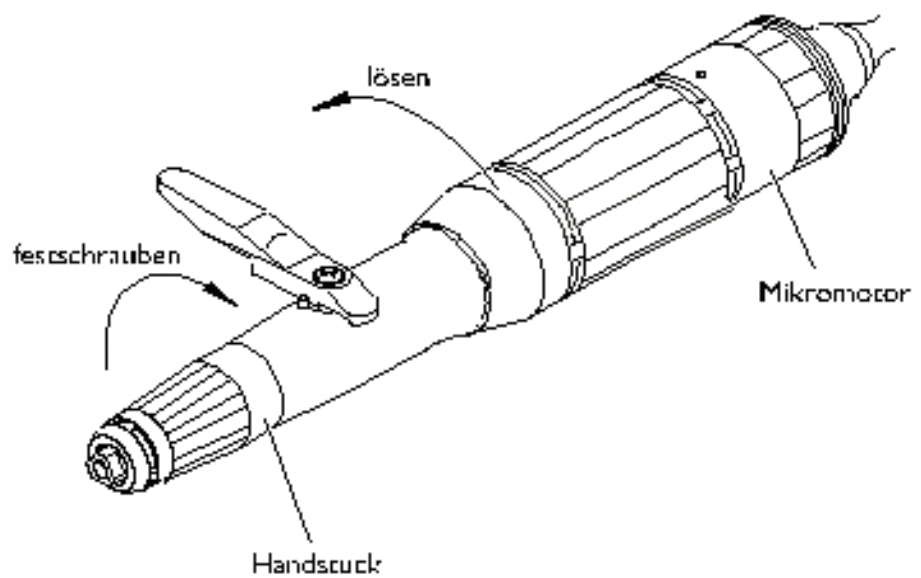

Symbolzeichnung

5

Bedienung/Betrieb/Pflege



Inbetriebnahme Bandschleifer J-BS 400

Der Bandschleifer wird ebenfalls an die Mikromotore, wie alle anderen Handstücke angeschlossen.



VORSICHT!

Immer mit Schutzbrille arbeiten!

- (1) Während des Arbeitens nicht das Schleifband berühren.
- (2) Der Bandschleifer ist vor Stößen zu schützen, da es sonst zu Fehlfunktion am Gerät und starker Wärmeentwicklung kommen kann.
- (3) Der Bandschleifer ist nur im Trockenbetrieb einzusetzen, da er nicht für Nassschliff konstruiert wurde.
- (4) Bei zu starkem Arbeitsdruck besteht die Gefahr, dass das Schleifband aus den Führungsrollen läuft.

ACHTUNG!

Die maximal zulässige Drehzahl für den Bandschleifer J-BS 400 beträgt im Dauerbetrieb 35.000 min⁻¹.

Schleifbandwechsel

Schleifband entfernen:

- (1) Spannhebel in Pfeilrichtung ziehen.
- (2) Schleifband vom Antriebsrad entfernen.

Schleifband einlegen:

- (1) Schleifband um das Antriebsrad legen.
- (2) Spannhebel in Pfeilrichtung ziehen.
- (3) Schleifband um Spannrolle und Stützrolle legen.

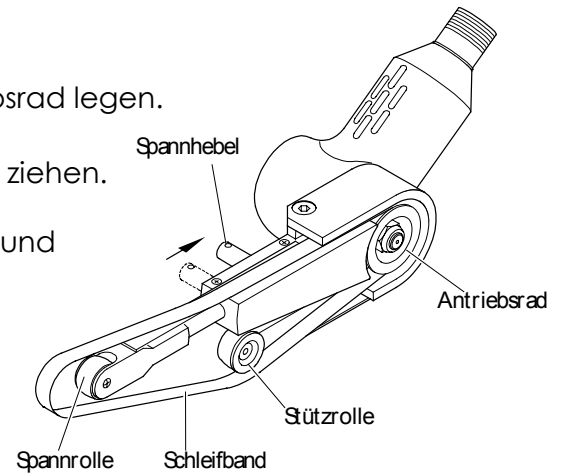

ACHTUNG!

Motor mit niedriger Drehzahl laufen lassen um die richtige Lage des Schleifbandes zu kontrollieren.

Verstellung der Schleifbandposition

Um jeweils die beste Arbeitsposition mit dem Schleifband zu haben, kann der Schleifbandhalter um die Antriebsachse geschwenkt werden.

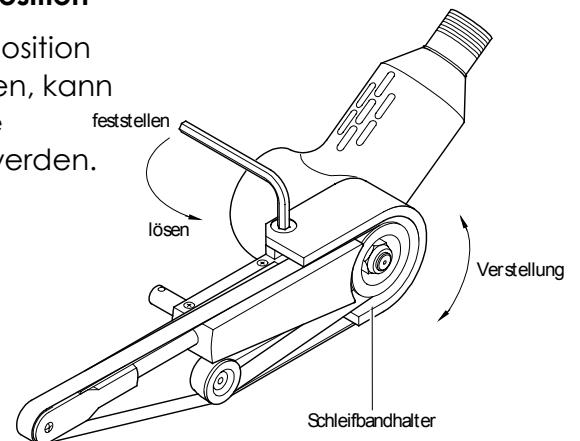

- (1) Schraube mit Innensechskantschlüssel lösen.
- (2) Schleifbandhalter in gewünschte Stellung schwenken.
- (3) Schraube anziehen.

VORSICHT!

Schraube fest anziehen! Wenn die Schraube nicht fest angezogen ist, kann sich der Schleifbandhalter während des Arbeitens verstellen und zu Verletzungen führen.

Einsatzbeispiele

1. Radien bearbeiten:

Hierbei läuft das Schleifband in der angezeigten Richtung und schleift zwischen Spannrolle und Stützrolle.

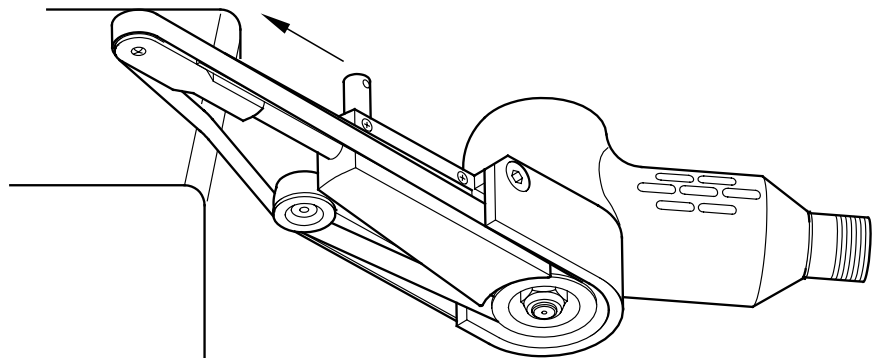

2. Flächen bearbeiten:

Das Schleifband läuft in der angezeigten Richtung und arbeitet mit dem Bereich, in dem das Band flach geführt wird.

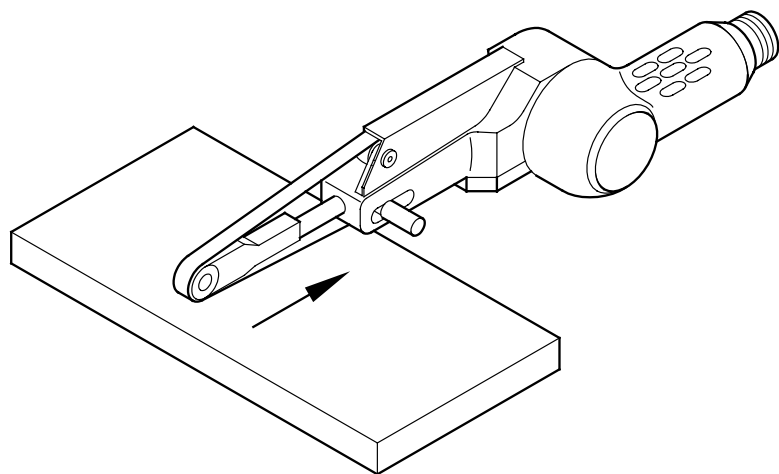

5

Bedienung/Betrieb/Pflege



3. Nuten bearbeiten:

Hier muss eine Mindestbreite der Nut von 6,5 mm gegeben sein.

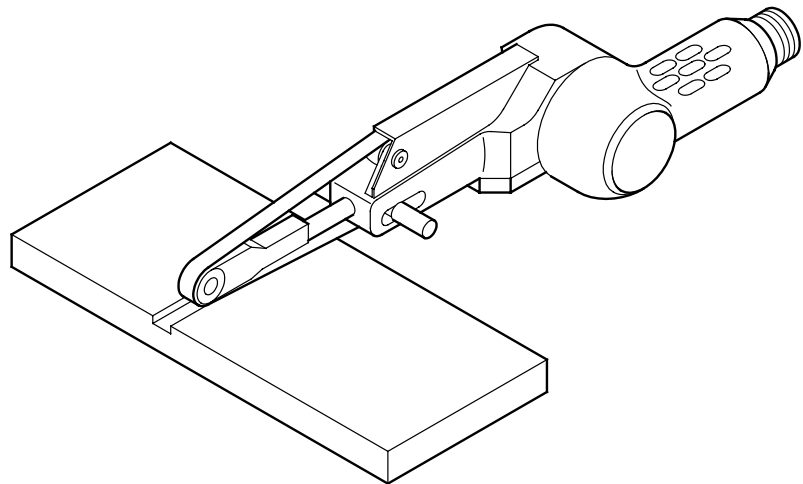

INFORMATION!

Schleifbandabmessungen und Körnungen finden Sie im JOKE®-Katalog

Wartung

Der Bandschleifer ist wartungsfrei.

ACHTUNG!

Er darf nicht geölt werden, da die Lager des Gerätes und des Motors auf Lebensdauer mit Fett geschmiert sind.

6

Telefax-Vordruck



An die
JOKE®-Service-Abteilung
0 22 04 / 8 39 - 86

Absender:

Firma

Name

Straße

PLZ Ort

Bitte schicken Sie uns für folgende Geräte
die Ersatzteilzeichnung mit Stückliste zu:

als Ausdruck (Adresse s.o.),

per Fax, _____

als pdf-Datei an meine E-Mail Adresse _____

ENESKA 4-1 Steuereinheit	Best.-Nr. 0 008 801	0
Schnellspannhandstück JEHR-500	Best.-Nr. 0 008 810	0
Handstück J-EHG 400	Best.-Nr. 0 009 811	0
Winkel-Handstück J-ERA 270	Best.-Nr. 0 009 812	0
Winkel-Handstück EKC 300	Best.-Nr. 0 009 813	0
Mini-Handfeilmaschine N44	Best.-Nr. 0 001 402	0
Mini-Handfeilmaschine N48	Best.-Nr. 0 001 403	0
DIPROFIL® Mini- Handfeilmaschine FMR/ E 5	Best.-Nr. 0 001 207	0
DIPROFIL® Mini- Handfeilmaschine FMR/ E 10	Best.-Nr. 0 001 215	0
DIPROFIL® Mini- Handfeilmaschine FMR/ E 15	Best.-Nr. 0 001 209	0
Handfeilmaschine FMM/4	Best.-Nr. 0 005 300	0
Querhub-Handstück FMV/E	Best.-Nr. 0 001 212	0

Datum

Unterschrift



JOISTEN & KETTENBAUM

GmbH & Co. KG

Asselborner Weg 14 - 16

D-51429 Bergisch Gladbach

Telefon: 022 04 / 8 39 - 0

Telefax: 022 04 / 8 39 - 61

Internet: www.joke.de

E-Mail: info@joke.de

Änderungen
aufgrund technischen
Fortschrittes vorbehalten

© JOKE® 05/04