

FMM/4

Handfeilmaschine



BETRIEBSANLEITUNG

1

Inhaltsverzeichnis



1	Inhaltsverzeichnis	Seite 02
2	Hinweise zur Anleitung	Seite 03
3	Sicherheitshinweise.....	Seite 04
4	Gewährleistung/Kennzeichnung	Seite 06
5	Bedienung/Betrieb/Pflege	Seite 07
6	Telefax-Vordruck.....	Seite 12

2

Hinweise zur Anleitung



Dieses Handbuch ist für den Bediener dieses Gerätes die Grundlage zur einwandfreien Bedienung, Pflege und Wartung.

Wichtige Anweisungen, die die Sicherheit und den Betriebsschutz betreffen, sind besonders hervorgehoben.

Es bedeuten:

VORSICHT!

Arbeits- und Betriebsverfahren, die genau einzuhalten sind, um eine Gefährdung von Personen auszuschließen.

ACHTUNG!

Arbeits- und Betriebsverfahren, die genau einzuhalten sind, um Beschädigungen oder Zerstörungen am Gerät zu vermeiden.

INFORMATION!

Technische Informationen, die der Bediener des Gerätes besonders beachten muss.

Die bildlichen Darstellungen sind kapitelweise durchlaufend nummeriert. Teilweise sind Bilder mit einer Legende versehen. Im Textteil eingefügte Hinweise auf Bilder z. B. (5.1/2) bedeuten:

5.1 = Bild 5.1

2 = Position 2 der Legende zum Bild.

Bei technischen Problemen, die in diesem Handbuch nicht angesprochen sind, steht jederzeit unsere Serviceabteilung zur Verfügung:

Telefon 0 22 04 / 8 39 - 0

Telefax 0 22 04 / 8 39 - 86

INFORMATION!

Unter www.joke.de finden Sie Ersatzteillisten und Bedienungsanleitungen zu unseren Produkten.

3

Sicherheitshinweise



ACHTUNG!

- (1) Das Gerät ist gebaut nach dem Stand der Technik und den anerkannten sicherheitstechnischen Regeln. Dennoch können bei seiner Verwendung Gefahren für Leib und Leben des Benutzers oder Dritter bzw. Beeinträchtigungen des Gerätes und anderer Sachwerte entstehen.
- (2) Gerät nur in technisch einwandfreiem Zustand sowie bestimmungsgemäß, sicherheits- und gefahrenbewusst unter Beachtung der Betriebsanleitung benutzen! Insbesondere Störungen, die die Sicherheit beeinträchtigen können, umgehend selbst beseitigen oder beseitigen lassen.

Das Gerät ist ausschließlich zum Schleifen, Fräsen und Polieren mit den im JOKE®-Katalog „Oberflächen-Endbearbeitung“ aufgeführten und zugelassenen Werkzeugen bestimmt. Eine andere oder darüber hinausgehende Benutzung gilt als nicht bestimmungsgemäß. Für hieraus resultierende Schäden haftet der Hersteller nicht. Das Risiko trägt allein der Anwender.

Zur bestimmungsgemäßen Verwendung gehören auch das Beachten der Betriebsanleitung und die Einhaltung der Pflege- und Wartungsbedingungen.

- (3) Die Betriebsanleitung ständig am Einsatzort des Gerätes griffbereit aufbewahren.
- (4) Ergänzend zur Betriebsanleitung allgemeingültige gesetzliche und sonstige verbindliche Regelungen zur Unfallverhütung und zum Umweltschutz beachten und anweisen!

VORSICHT!

- (5) Das mit Tätigkeiten am Gerät beauftragte Personal muss vor Arbeitsbeginn die Betriebsanleitung und besonders das Kapitel Sicherheitshinweise lesen. Dies gilt in besonderem Maße für gelegentlich am Gerät tätig werdendes Personal.

- (6) Beim Auftreten von sicherheitsrelevanten Änderungen am Gerät oder des Betriebsverhaltens dieses sofort stillsetzen. Störungen beheben lassen.

ACHTUNG!

- (7) Keine Veränderungen, An- und Umbauten am Gerät vornehmen! Dies gilt auch für den Einbau und die Einstellung von Sicherheitsvorrichtungen.
- (8) Ersatzteile müssen den vom Hersteller festgelegten technischen Anforderungen entsprechen. Dies ist nur bei Original-JOKE®-Ersatzteilen gewährleistet.

3

Sicherheitshinweise



VORSICHT!

- (9) Arbeiten an/mit dem Gerät dürfen nur von qualifiziertem, entsprechend geschultem und beauftragtem Personal durchgeführt werden. Gesetzlich zulässiges Mindestalter beachten!
- (10) Während des Arbeitens mit dem Handstück Schutzbrille tragen.
- (11) Zu schulendes, anzulernendes, einzuweisendes oder im Rahmen einer allgemeinen Ausbildung befindliches Personal nur unter ständiger Aufsicht einer erfahrenen Person am Gerät tätig werden lassen!
- (12) Jede sicherheitsbedenkliche Arbeitsweise unterlassen.
- (13) Gerät nur betreiben, wenn alle Schutzeinrichtungen und sicherheitsbedingte Einrichtungen vorhanden und funktionsfähig sind.
- (14) Gerät im eingeschalteten Zustand nicht unbeaufsichtigt lassen!
- (15) Bei Funktionsstörungen Gerät sofort stillsetzen und sichern! Störungen umgehend beseitigen lassen.

Für jedes gelieferte Joisten & Kettenbaum-Erzeugnis leistet Joisten & Kettenbaum im Rahmen der Vertrags- und Lieferbedingungen Gewähr für ordnungsgemäße Fertigung.

Diese Gewährleistung bezieht sich nicht auf solche Schäden, die durch normale Abnutzung, unsachgemäße Behandlung, fahrlässigen Gebrauch, Einbau von nicht Original-Ersatzteilen, ungenügender Pflege und/oder Nichtbeachtung dieses technischen Handbuches entstehen.

ACHTUNG!

Das Gerät darf nur von entsprechend eingewiesenen Personen genutzt werden. Andernfalls erlischt jede Gewährleistung entsprechend den Lieferbedingungen.

Geräte-Identifikation

Herstellerzeichen, Typbezeichnung, CE-Kennzeichnung und Seriennummer befinden sich beim Steuergerät an der Rückseite, bei den Handstücken auf der Griffhülse.

5

Bedienung/Betrieb



Verwendungszweck

Technische Informationen für JOKE® Handfeilmaschine FMM/4 zum Anschluss am Mikromotor J-BM 40, J-BM 50 und J-BM 50HT

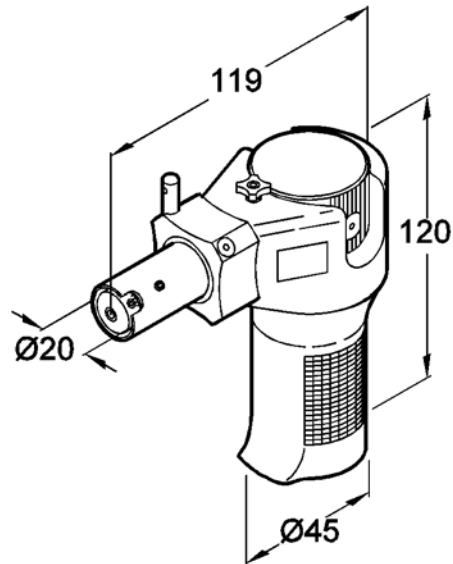

JOKE® Handfeilmaschine FMM/4	Bestell-Nr. 0 005 300
Hublänge	von 0 - 6 mm stufenlos einstellbar
Hubzahl	0 - 8.000 Hübe/min
Werkzeugaufnahme	bis Ø 6,3 mm
Gewicht	750 g
Zubehör	2 Werkzeughalter, 2 Montageschlüssel Öl

5

Bedienung/Betrieb



Funktions- und Bedienelemente der JOKE® Handfeilmaschine FMM/4

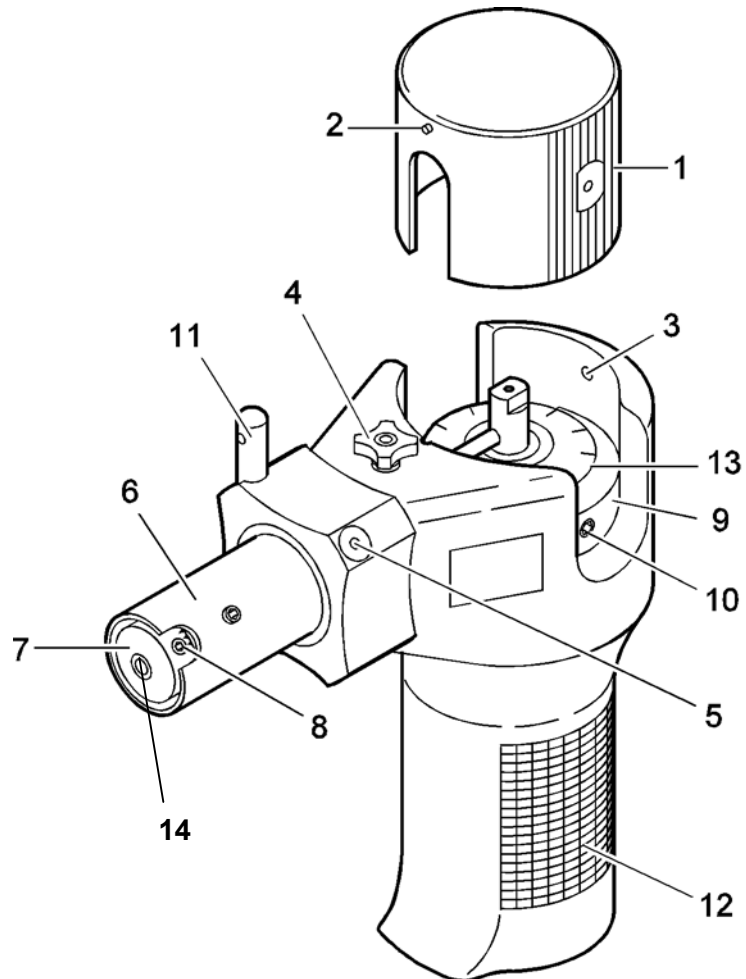

- | | |
|--------------------------------|---------------------------------|
| 1 – Schutzhaube | 8 – Schraube |
| 2 – Führungstift | 9 – Einstellring für Hub |
| 3 – Schraube für Schutzhaube | 10 – Schraube für Hubfestlegung |
| 4 – Schraube für Führungshülse | 11 – Führungsstifte |
| 5 – Schmierstelle | 12 – Gummigriff |
| 6 – Führungshülse | 13 – Welle |
| 7 – Werkzeugaufnahme | 14 – Aufnahme-Adapter |

5

Bedienung/Betrieb



Inbetriebnahme der JOKE® Handfeilmaschine FMM/4

Beim Ankoppeln der Handfeilmaschine ist die Schutzhaube (1) zu entfernen. Dies ist erforderlich, um die Welle von Hand drehen zu können, falls es zu Schwierigkeiten beim Einrasten in die Kupplung des Motors Schwierigkeiten geben sollte.

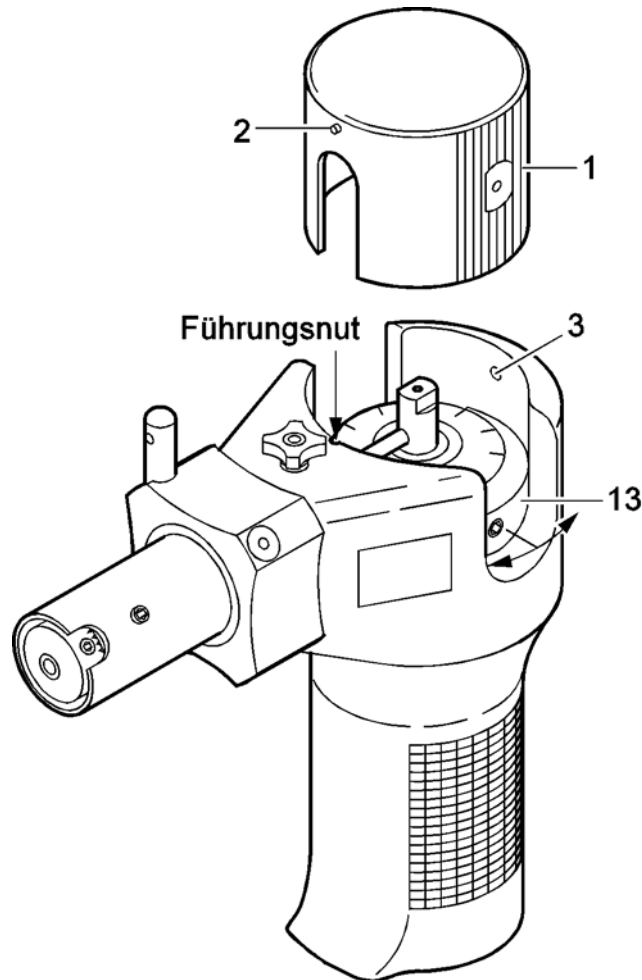

- (1) Schraube (3) lösen.
- (2) Schutzhaube (1) abziehen.
- (3) Welle (13) von Hand hin- und herdrehen, bis Mitnehmer der Feilmaschine in Kupplung des Mikromotors einrastet.
- (4) Schutzhaube (1) aufstecken. Dabei auf Position Führungsstift (1) und Nut achten.

ACHTUNG!

Die Feilmaschine niemals ohne Schutzhaube betreiben!

Werkzeugwechsel:

5

Bedienung/Betrieb

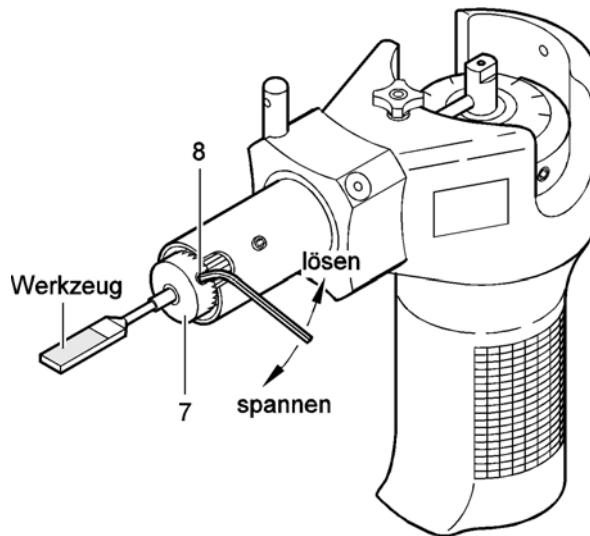

- (1) Schraube (8) lösen und nach dem Einsetzen des Werkzeuges in die Werkzeugaufnahme (7) wieder fest anziehen.

VORSICHT!

Bei Werkzeugen kleiner als $\varnothing 3,2$ mm Aufnahme-Adapter entfernen.

Dabei nur zugelassenes Werkzeug aus dem JOKE®-Katalog verwenden!

- (2) Zur Einstellung des Arbeitshubes die Schutzhaube (1) entfernen und nach Lösen der Schraube (10) Arbeitshub durch Verdrehen des Einstellringes (9) den gewünschten Arbeitshub einstellen.
- (3) Schraube (10) wieder anziehen und Schutzhaube wie bereits beschrieben montieren.

Empfohlene Hublänge: 0,5 - 3 mm zum Feilen
3 - 6 mm zum Polieren.

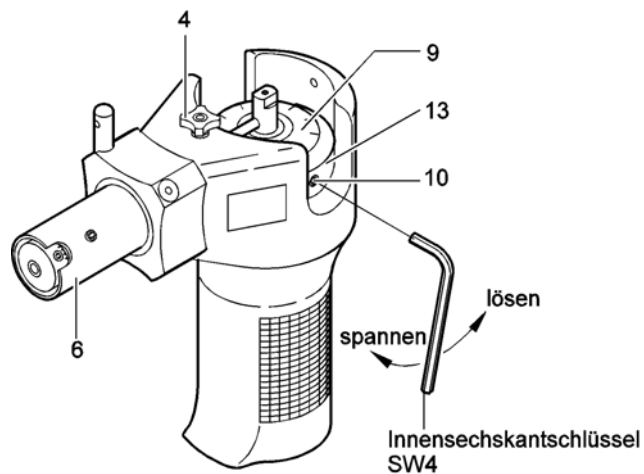

5

Bedienung/Betrieb



(4) Schraube (4) für Führungshüsenklemmung (4) lösen.
Führungshülse (6) in die gewünschte Position drehen.

Wenn mit arretierte Führungshülse gearbeitet werden soll,
Schraube (4) wieder anziehen.

Soll mit freiführbarer Hülse gearbeitet werden, Feststellschraube
(4) gelöst lassen.

Das Werkzeug kann dann mit 2 Fingern an den Führungsstiften
(11) geführt werden.

Wartung:

An der vorgesehenen Schmierstelle (5) soll einmal täglich die Füh-
rungshülse geölt werden.

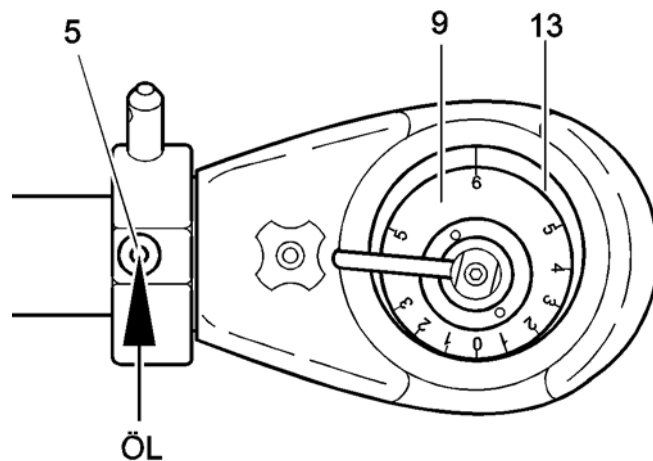

6

Telefax



An die

JOKE®-Service-Abteilung

0 22 04 / 8 39 - 86

Absender:

Firma

Name

Straße

PLZ Ort

Bitte schicken Sie uns für folgende Geräte
die Ersatzteilzeichnung mit Stückliste zu:

als Ausdruck (Adresse s.o.),

per Fax, _____

als pdf-Datei an meine E-Mail Adresse _____

ENESKA 4-1 Steuereinheit	Best.-Nr. 0 008 801	0
Schnellspannhandstück J-G 30	Best.-Nr. 0 009 810	0
Handstück JEHR 500	Best.-Nr. 0 008 810	0
Winkel-Handstück J-ERA 270	Best.-Nr. 0 009 812	0
Winkel-Handstück EKC 300	Best.-Nr. 0 009 813	0
Mini-Handfeilmaschine N44	Best.-Nr. 0 001 402	0
Mini-Handfeilmaschine N48	Best.-Nr. 0 001 403	0
DIPROFIL® mini-Handfeilmaschine FMR/E 5	Best.-Nr. 0 001 207	0
DIPROFIL® mini-Handfeilmaschine FMR/E 10	Best.-Nr. 0 001 215	0
DIPROFIL® mini-Handfeilmaschine FMR/E 15	Best.-Nr. 0 001 209	0
Handfeilmaschine FMM/4	Best.-Nr. 0 005 300	0

Datum

Unterschrift



JOISTEN & KETTENBAUM

GmbH & Co. KG

Asselborner Weg 14 - 16

D-51429 Bergisch Gladbach

Telefon: 022 04 / 8 39-0

Telefax: 022 04 / 8 39-60

Internet: www.joke.de

E-Mail: info@joke.de

Änderungen
aufgrund technischen
Fortschrittes vorbehalten

© JOKE® 10/03